

规格承认书

规格书编号

2011101401

6X6X5.0 J Type

型号

XB-TS-1102S-4PL

品名

2/10

5. 外形、结构: 5.1 外形图:

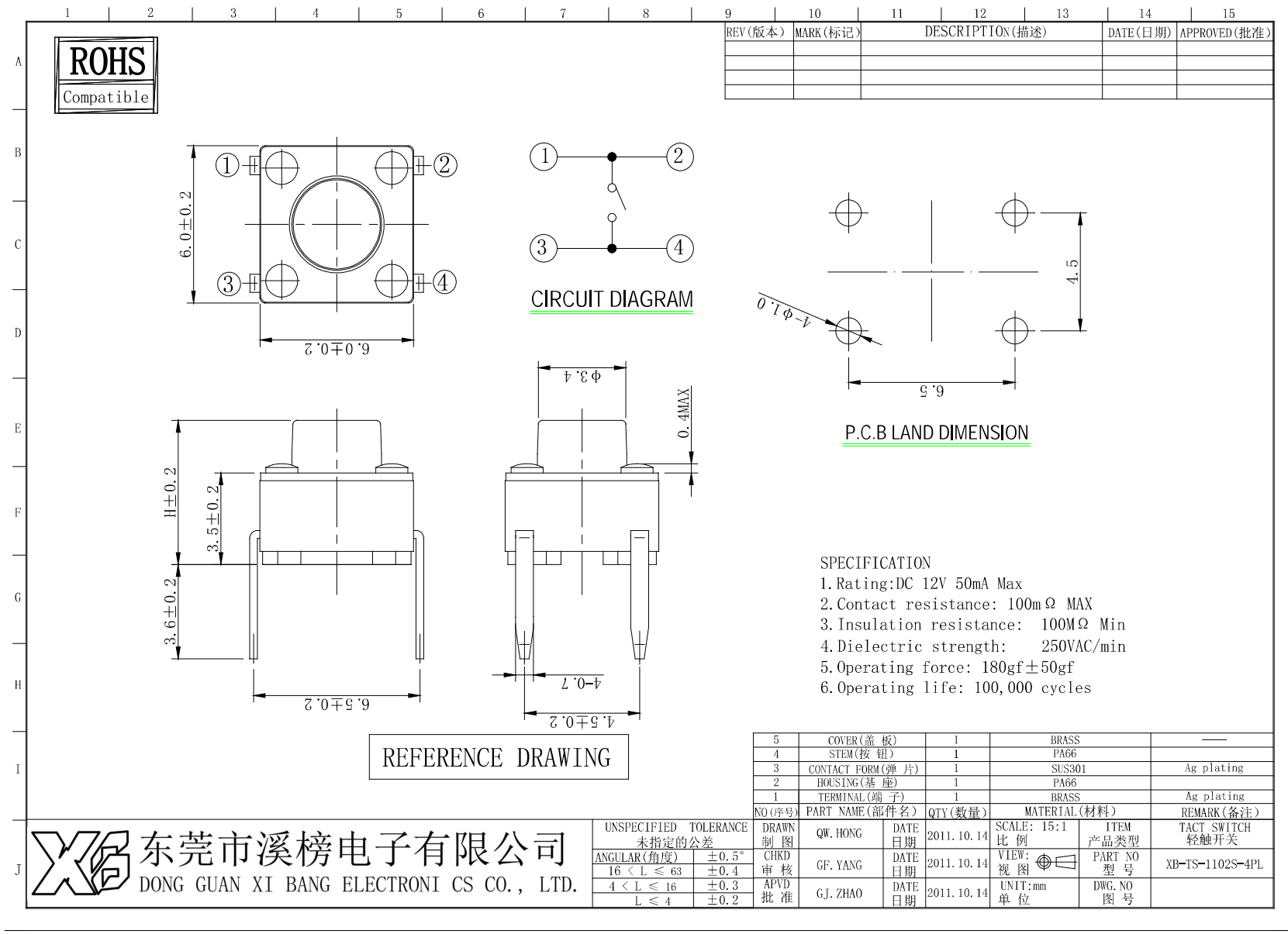

REV (版本)	MARK (标记)	DESCRIPTION (描述)	DATE (日期)	APPROVED (批准)

- SPECIFICATION**
1. Rating: DC 12V 50mA Max
 2. Contact resistance: 100mΩ MAX
 3. Insulation resistance: 100MΩ Min
 4. Dielectric strength: 250VAC/min
 5. Operating force: 180gf±50gf
 6. Operating life: 100,000 cycles

NO (序号)	PART NAME (部件名)	QTY (数量)	MATERIAL (材料)	REMARK (备注)
5	COVER (盖板)	1	BRASS	—
4	STEM (按钮)	1	PA66	—
3	CONTACT FORM (弹片)	1	SUS301	Ag plating
2	HOUSING (底座)	1	PA66	—
1	TERMINAL (端子)	1	BRASS	Ag plating

UNSPECIFIED TOLERANCE 未指定的公差	±0.5°	DRAWN 制图	QW. HONG	DATE 日期	2011.10.14	SCALE: 15:1 比例	ITEM 产品类型	TACT SWITCH 轻触开关
ANGULAR (角度)	±0.4	CHKD 审核	GF. YANG	DATE 日期	2011.10.14	VIEW: 视图	PART NO 型号	XB-TS-1102S-4PL
16 < L ≤ 63	±0.4	APVD 批准	GJ. ZHAO	DATE 日期	2011.10.14	UNIT: mm 单位	DWG. NO 图号	
4 < L ≤ 16	±0.3							
L ≤ 4	±0.2							

XB 东莞市溪榜电子有限公司
DONG GUAN XI BANG ELECTRONICS CO., LTD.